

**PANEL
SANDWICH
CUBIERTA CON
TAPAJUNTAS**

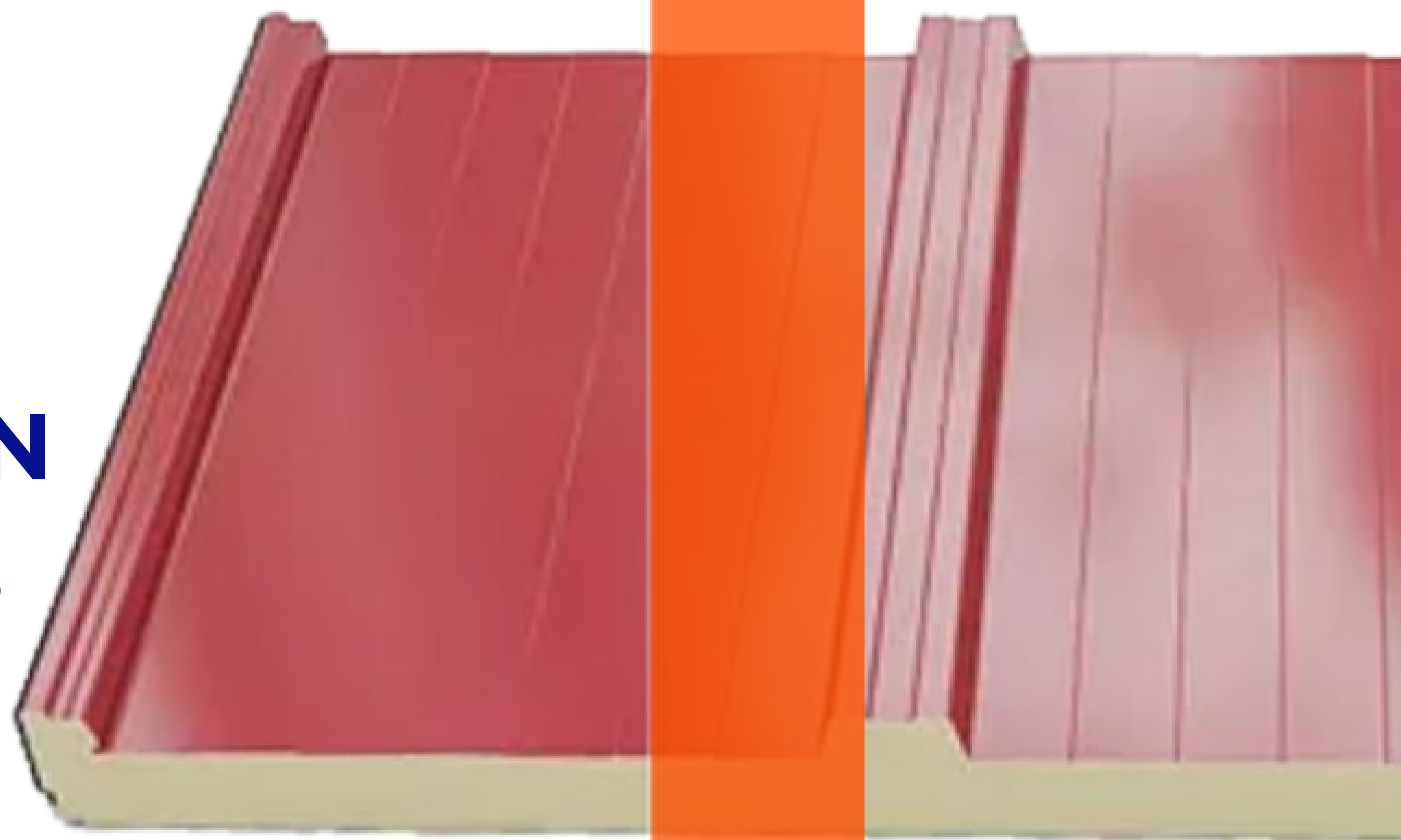

-
- Fácil montaje e instalación
 - PIR-E (B-s2-d0) y PIR (B-s1-d0)
 - Modelo con tapajuntas que mejora el acabado de la cubierta

Panel Sandwich Cubierta con Tapajuntas

Gracias al diseño de este panel se convierte en la solución perfecta para cubiertas de edificios industriales como naves, fábricas o centros logísticos. Su acabado con tapajuntas proporciona una imagen moderna a las cubiertas donde se instala además de otorgar un grado de eficiencia energética a la instalación debido al aislamiento térmico del panel.

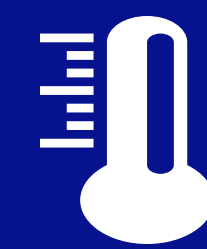

Aislamiento térmico

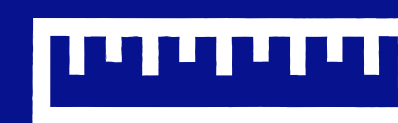

Disponibilidad de varias medidas y espesores

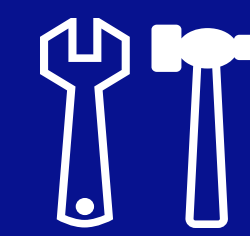

Facilidad de montaje y mantenimiento

Descripción

- Los paneles autoportantes de cubierta con Tapajuntas están formados por una lámina de acero en cada cara y por un núcleo de espuma rígida de Poliuretano (PIR-E - B-s2-d0) o Poliisocianurato (PIR - B-s1-d0). Están concebidos como cerramiento de cubiertas inclinadas con una pendiente mínima del 3% en cubiertas sin solape y del 6% en cubiertas con solape.
- La **longitud máxima** recomendada para este panel es de **18.500mm** con un **ancho útil** de **1.000mm**

Las Paneles Sandwich de DIPPANEL destacan por:

- Calidad de acabados
- Fácil montaje e instalación
- Adaptabilidad a necesidades del cliente

Características Técnicas

PANEL SANDWICH CUBIERTA

ESPESOR (mm)	PESO (kg/m ²)	TRANSMITANCIA U (W/m ² k)	LUZ ADMISIBLE L(m)							LUZ ADMISIBLE L(m)						
			SOBRECARGA P (daN/m ²)							SOBRECARGA P (daN/m ²)						
	0,4+0,4 (mm)		60	80	100	120	150	200	250	60	80	100	120	150	200	250
30	6,78	0,74	2,97	2,60	2,34	2,15	1,93	1,69	1,51	2,52	2,20	1,98	1,82	1,64	1,42	1,28
40	7,18	0,57	3,24	2,84	2,56	2,35	2,12	1,85	1,66	2,95	2,59	2,33	2,14	1,92	1,67	1,50
50	7,58	0,46	3,51	3,08	2,78	2,55	2,30	2,00	1,80	3,37	2,96	2,67	2,45	2,20	1,91	1,72
60	7,99	0,38	3,76	3,31	2,98	2,74	2,47	2,15	1,94	3,77	3,31	2,98	2,74	2,46	2,14	1,92
80	8,79	0,29	4,23	3,72	3,36	3,09	2,79	2,43	2,19	4,50	3,95	3,56	3,27	2,95	2,57	2,31
100	9,6	0,24	4,66	4,10	3,71	3,41	3,08	2,69	2,42	5,15	4,53	4,09	3,76	3,39	2,95	2,65
	0,5+0,5 (mm)		60	80	100	120	150	200	250	60	80	100	120	150	200	250
30	7,66	0,74	3,31	2,90	2,62	2,40	2,16	1,88	1,69	3,32	3,04	2,83	2,67	2,49	2,18	1,95
40	8,07	0,57	3,59	3,15	2,84	2,61	2,35	2,05	1,84	3,79	3,47	3,24	3,05	2,84	2,56	2,30
50	8,47	0,46	3,87	3,40	3,07	2,82	2,54	2,22	1,99	4,24	3,89	3,63	3,42	3,18	2,90	2,63
60	8,87	0,39	4,14	3,64	3,29	3,02	2,72	2,38	2,14	4,68	4,29	4,00	3,78	3,51	3,20	2,95
80	9,68	0,29	4,65	4,09	3,70	3,40	3,07	2,68	2,41	5,50	5,04	4,71	4,44	4,13	3,76	3,46
100	10,48	0,24	5,11	4,50	4,07	3,75	3,38	2,96	2,67	6,26	5,74	5,36	5,06	4,71	4,25	3,81

- Perfil y sección del panel

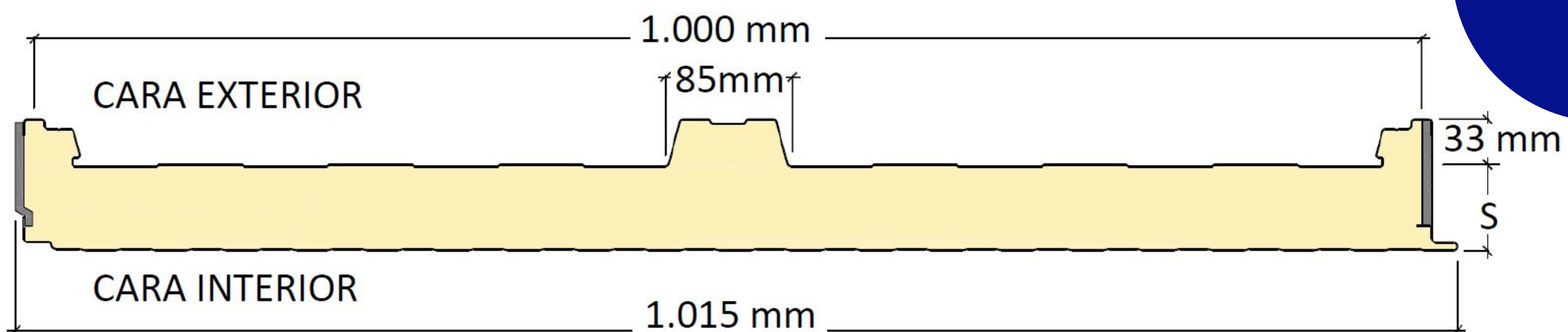

Ancho útil 1.000mm

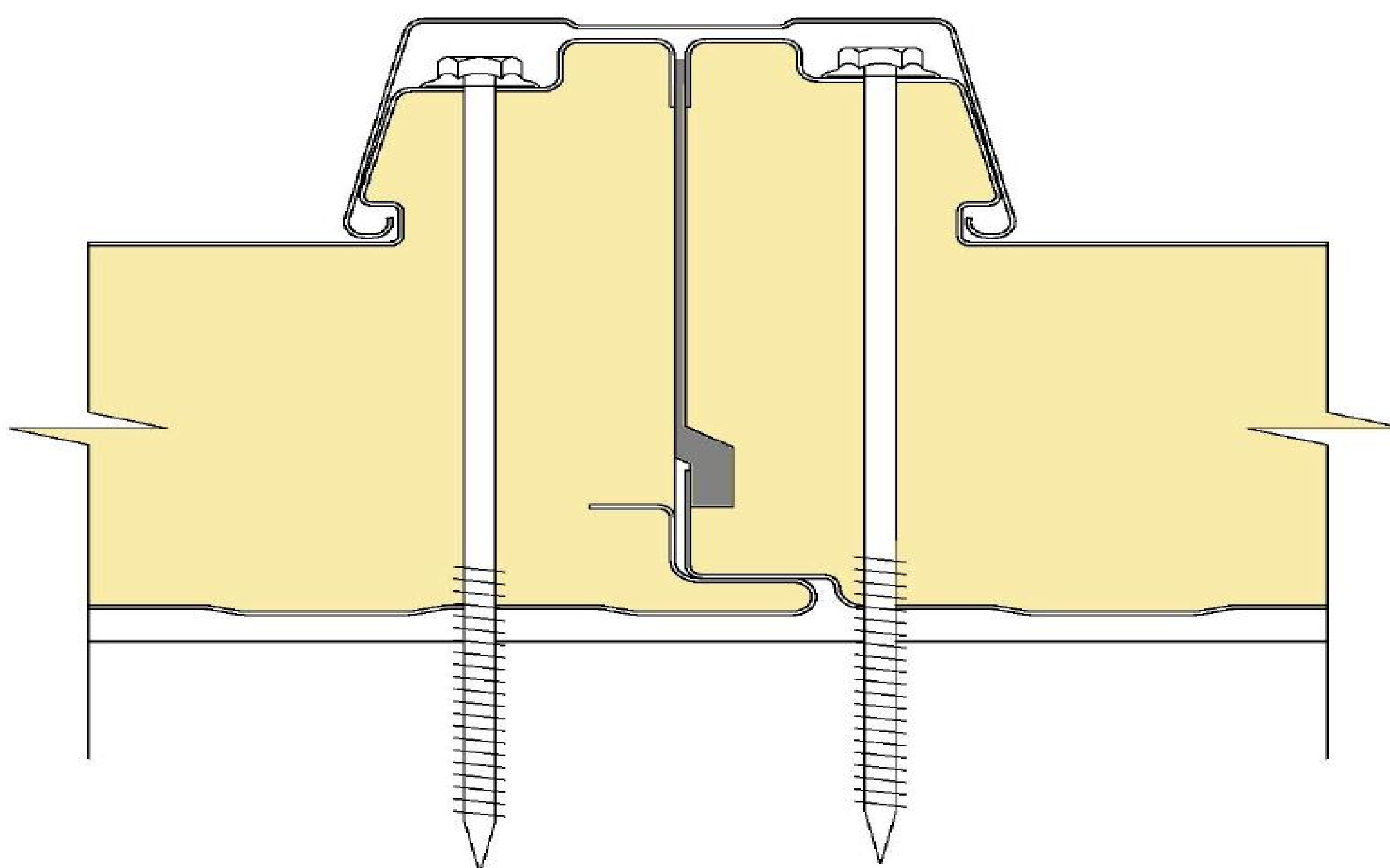

Características Técnicas

- Detalle Visual del panel y el tapajuntas

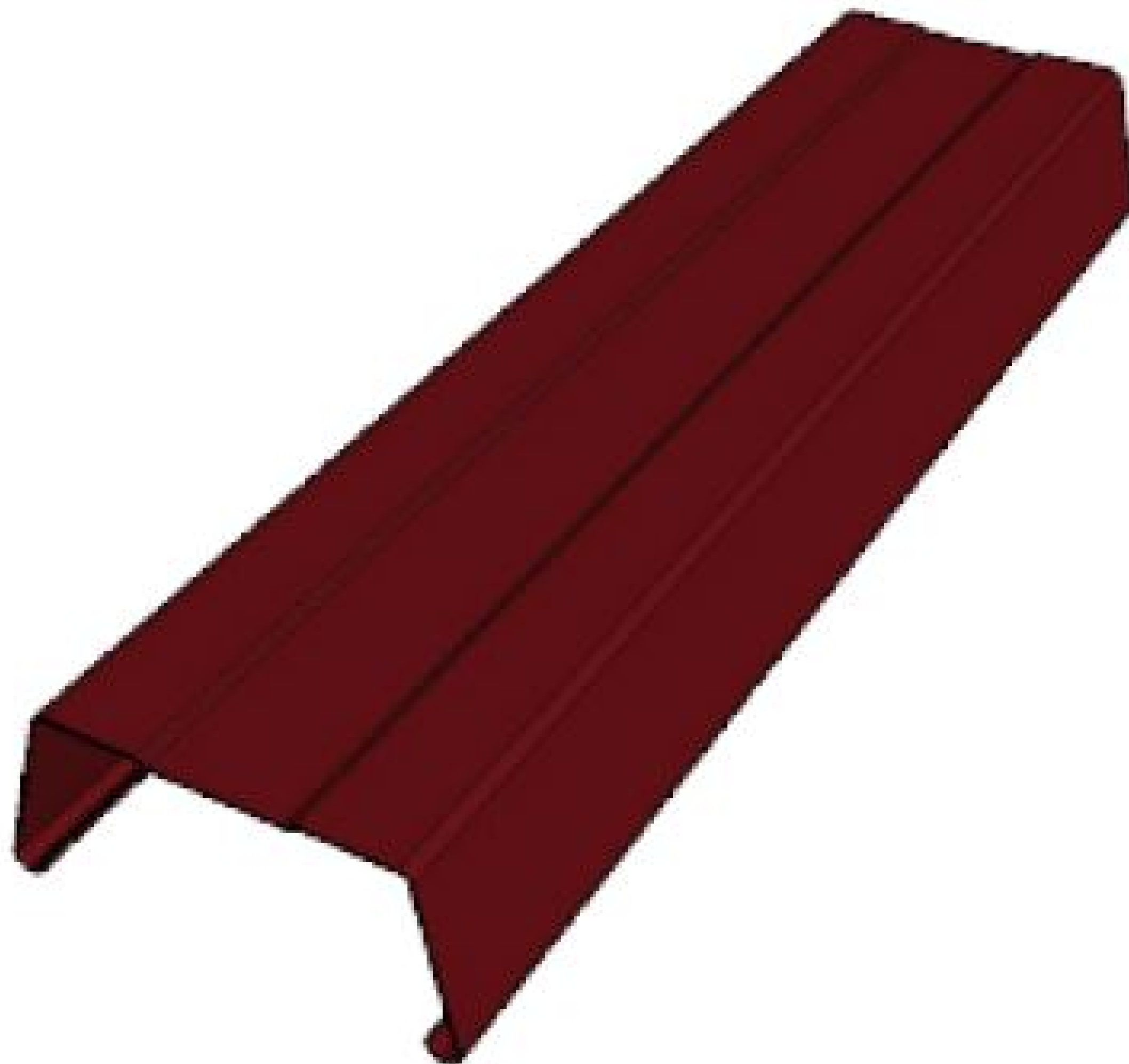
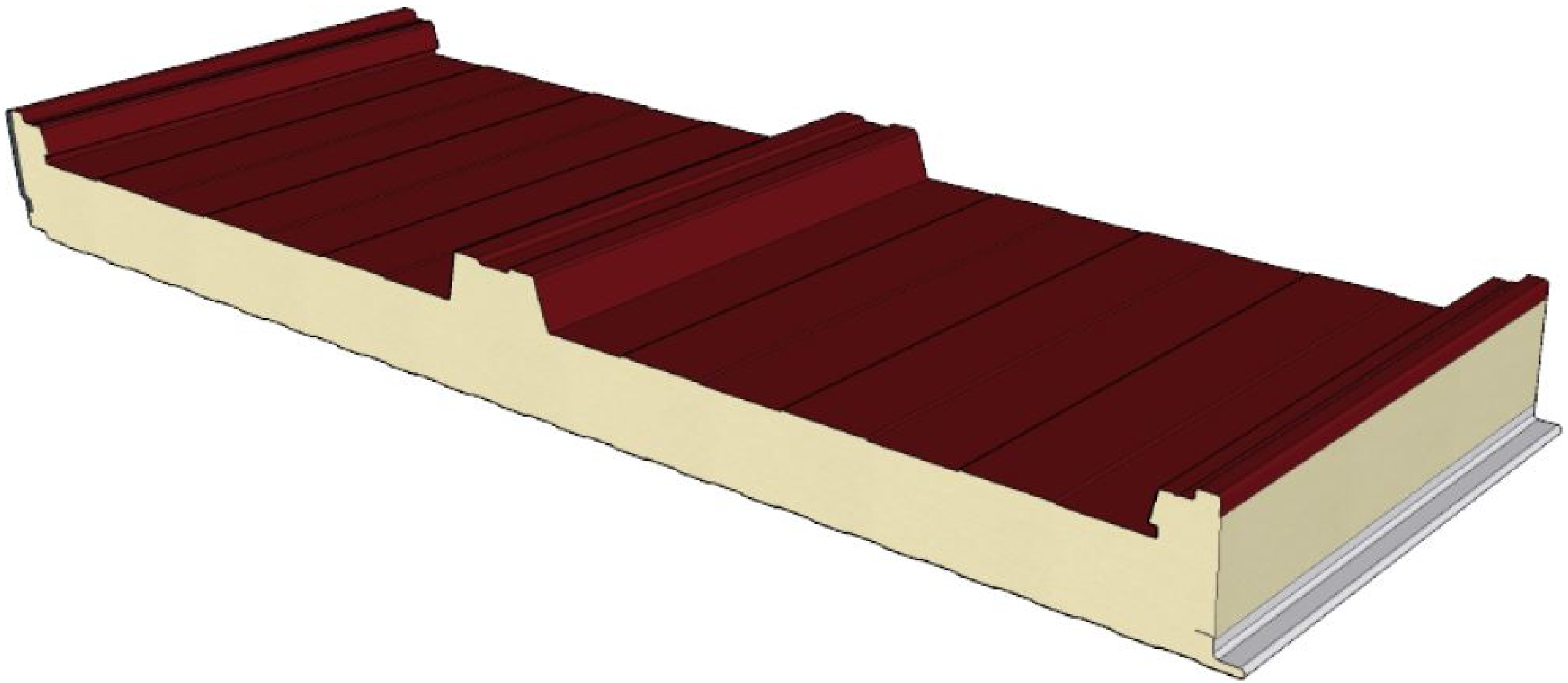

DISPONIBILIDAD (EN OPCIÓN) DE VARIOS COLORES. CONSULTAR A NUESTROS COMERCIALES



dippanel

CONTACTO:

- (+34) 954 436 422
- (+34) 675 534 289
- info@dippanel.com

Avd. Dólmenes de Valencina, 6
41907. Valencina de la Concepción.
Sevilla. España