



### Descripción de la puerta

Puerta frigorífica pivotante de excelente calidad y prestaciones para instalaciones de uso intensivo conservación y congelación.

La Puerta Frigorífica DP-2 es una puerta de altas prestaciones que presenta una alta eficiencia energética, diseñada especialmente para un uso intenso. Su arquitectura está pensada para que el usuario tenga que realizar el mínimo mantenimiento.

### Principales Ventajas

La puerta incluye marco y contramarco en aluminio extrusionado con doble rotura de puente térmico. Tratamiento de alta resistencia fijado con tornillería oculta adaptable a diferentes espesores.

La utilización de materiales de alta calidad y su diseño están pensados para que la puerta tenga un nivel mínimo de mantenimiento.

Para la hoja de la puerta se utiliza un panel frigorífico con espuma de poliisocianurato (PIR) que le otorga a la puerta una clasificación de reacción frente al fuego B-s1-d0 según norma EN 13501-1.

Chapa Acero  
Lacado 0,6mm

Aislamiento  
PIR B-s1-d0

MARCADO

CE



**DIPPANEL, S.L.U.**

C/Fomento, 6. Parque  
Industrial PISA. 41927.  
Mairena del Aljarafe. Sevilla.  
ESPAÑA

**[www.dippanel.com](http://www.dippanel.com)**

954 436 422

[dippanel@dippanel.com](mailto:dippanel@dippanel.com)

## Características Técnicas

MARCO	PERFIL	Marco y contramarco en aluminio extrusionado lacado blanco Tratamiento de alta resistencia a la corrosión Fijado con tornillería oculta y adaptable a diferentes espesores. Fijado con tornillería oculta y adaptable a diferentes espesores.
	PERFIL	Aluminio extrusionado anodizado (inox) Tratamiento de alta resistencia a la corrosión
HOJA	AISLAMIENTO	Espuma rígida de poliisocianurato (PIR) Clasificación de reacción al fuego Bs1d0
	CHAPA	Acero galvanizado y lacado en Blanco 1006, espesor 0,6 mm
	ESPESOR	40 mm
	BURLETE	Flexible de ajuste
HERRAJE	APERTURA	Bisagras de simple acción y en acero inox. Maneta exterior e interior tipo picaporte de acero inox.
	TORNILLERÍA	Acero inoxidable A2
OPCIONES		1 ó 2 Hojas según necesidades (Ancho máximo 1 hoja 1000 mm y 2 hojas 2000 mm) Cerradura con llave Protección de hoja en zona inferior en aluminio damero, acero inox, o polietileno de 5 mm Acabados varios en chapa lacada (azul, rojo, verde, gris, etc), acero inox, pvc, polyester, etc. Visor de metacrilato en 6 mm de medidas 300x400 mm Cierra-puertas de aluminio anodizado

## Fotos puerta frigorífica DP-2



**DIPPANEL, S.L.U.**

C/Fomento, 6. Parque Industrial PISA. 41927. Mairena del Aljarafe. Sevilla. ESPAÑA

**www.dippanel.com**

954 436 422

dippanel@dippanel.com

## Dimensiones básicas para el montaje

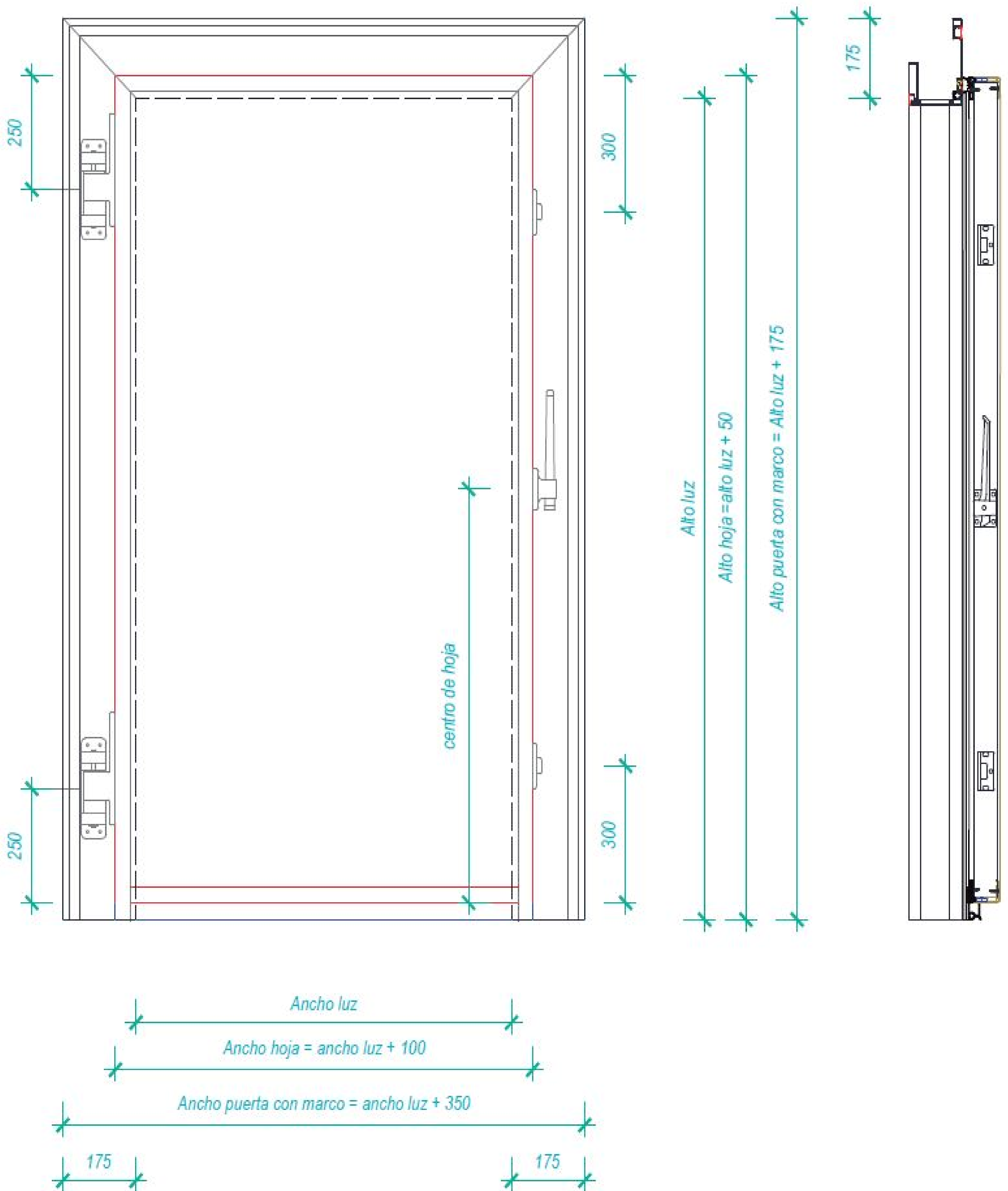

DIPPANEL, S.L.U.

C/Fomento, 6. Parque Industrial PISA. 41927. Mairena del Aljarafe. Sevilla. ESPAÑA

[www.dippanel.com](http://www.dippanel.com)

954 436 422

[dippanel@dippanel.com](mailto:dippanel@dippanel.com)

## Dimensiones básicas para el montaje

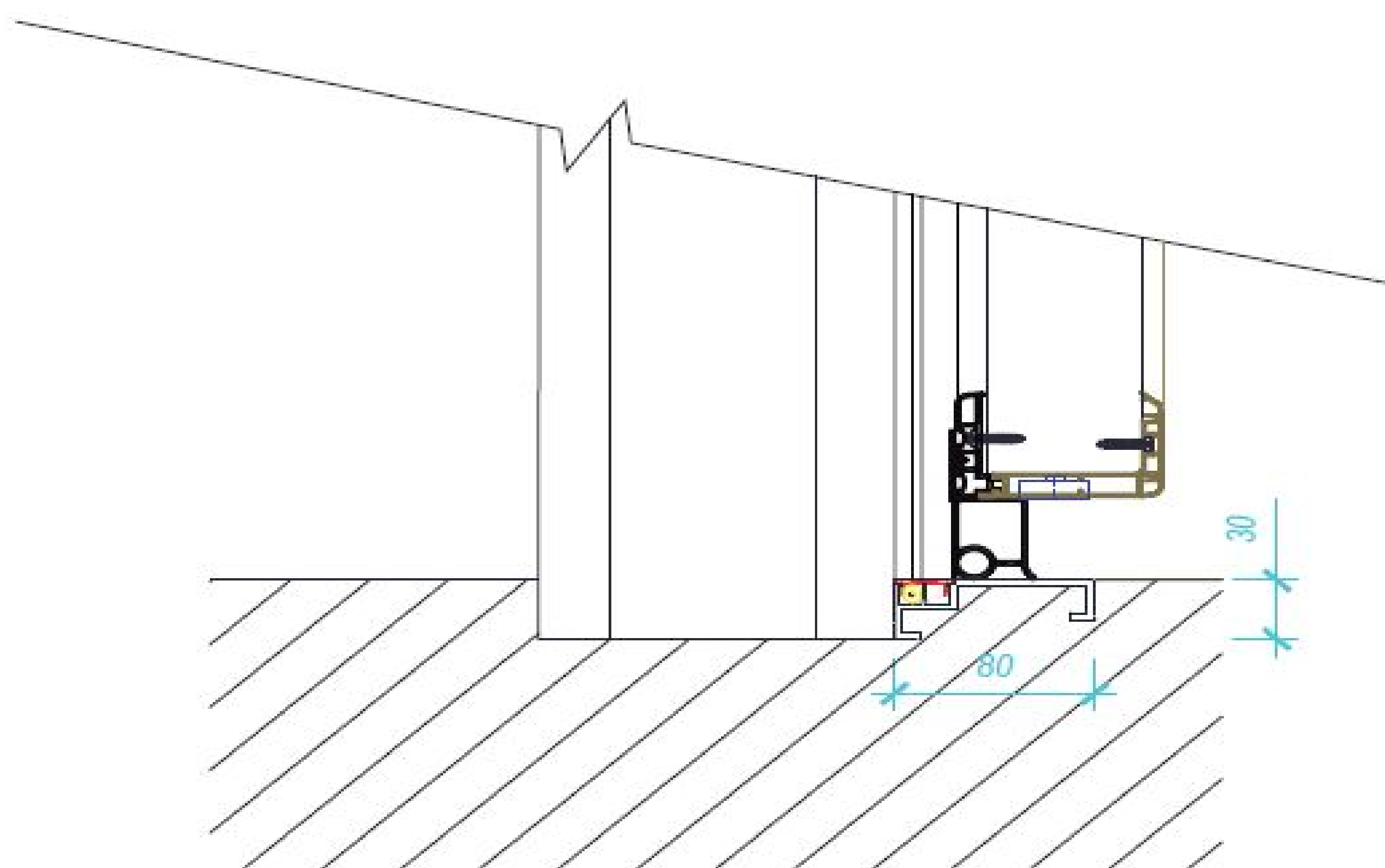
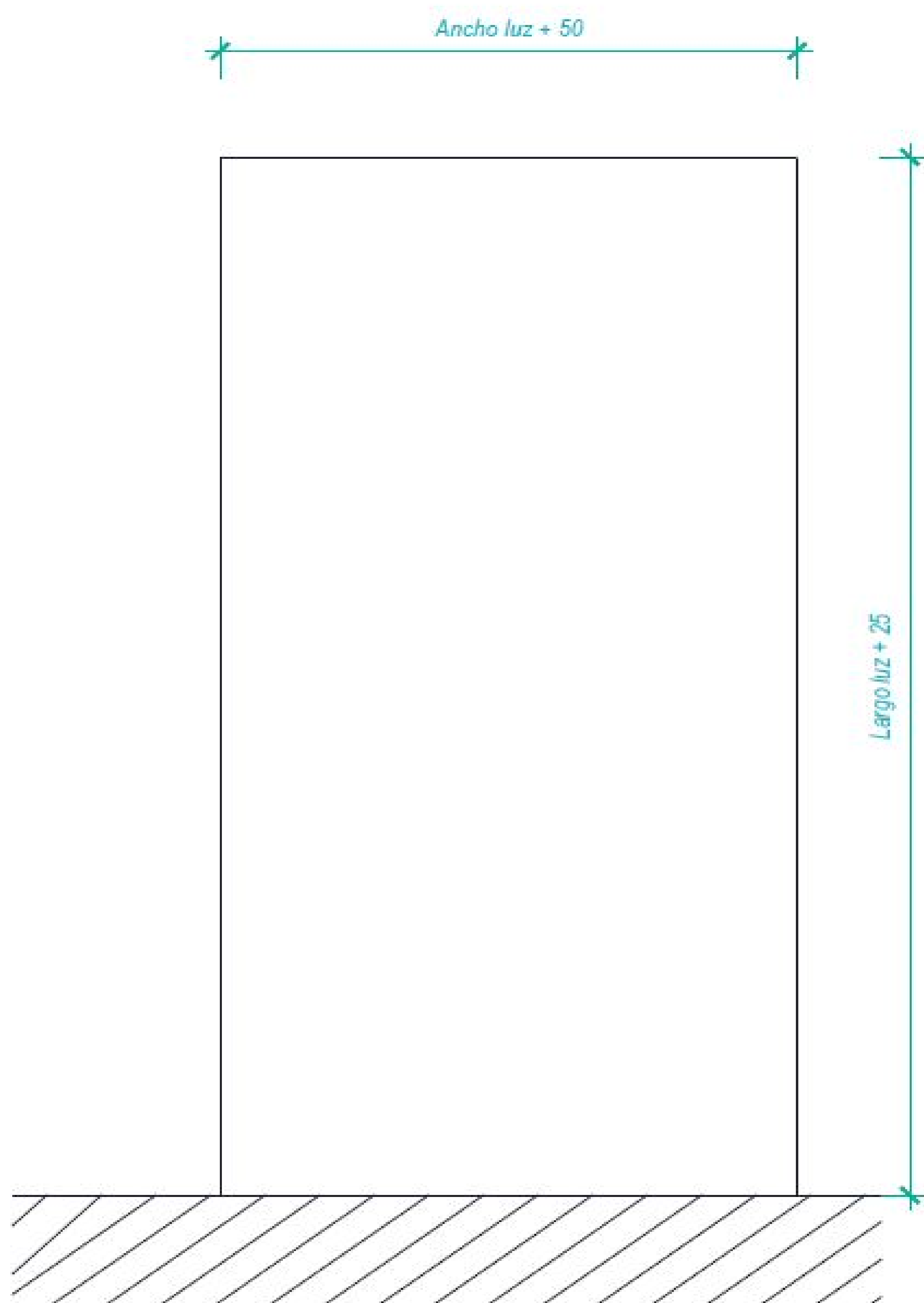

**DIPPANEL, S.L.U.**

C/Fomento, 6. Parque  
Industrial PISA. 41927.  
Mairena del Aljarafe. Sevilla.  
ESPAÑA

**www.dippanel.com**

954 436 422

dippanel@dippanel.com